

Тросиковый датчик SGL

Алюминиевый корпус, длина измерения 40 м

Особенности

- 3 исполнения с длинами измерения 13500, 27000 мм или 40000 мм
- Выход напряжения, токовый или потенциометрический выход; инкрементальный или абсолютный энкодер
- Корпус из алюминия
- Большая гибкость применения благодаря свободно выбираемым типам энкодеров со стандартным фланцем $\varnothing 58$ мм
- Высокая надежность, достигаемая принудительной укладкой тросика на барабан
- Различные типы тросиков

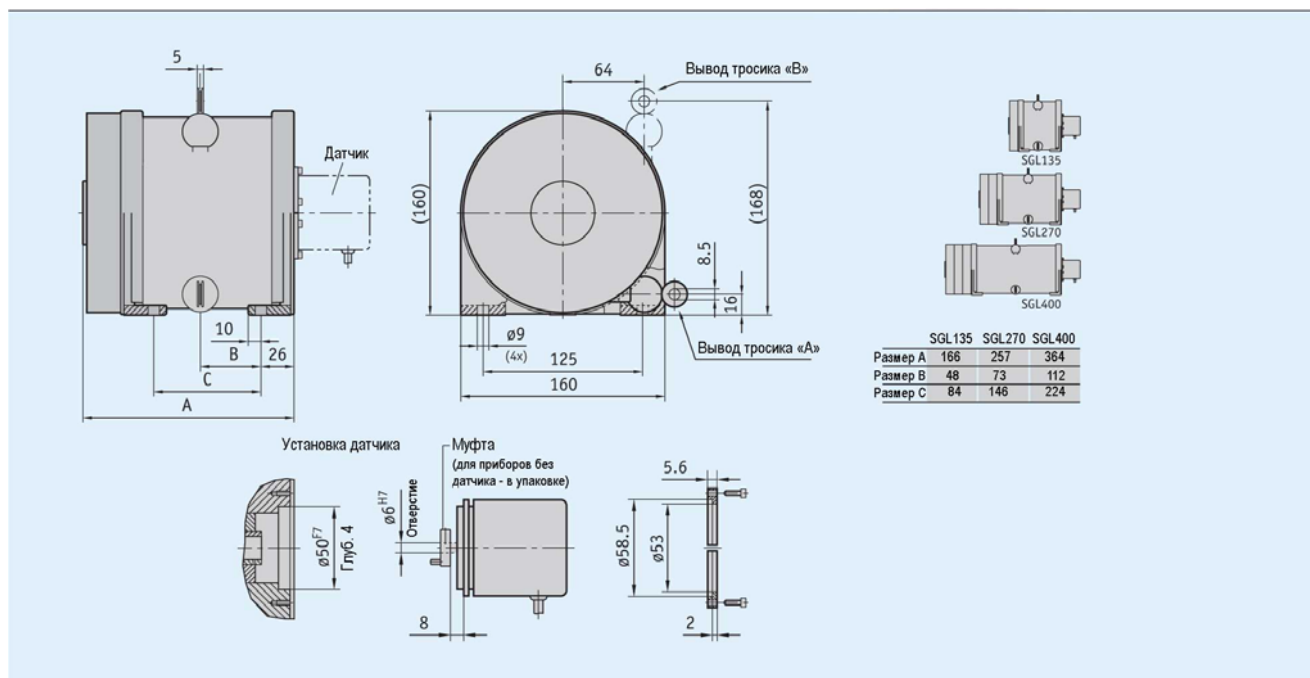

Механические характеристики

Параметр	Технические данные	Дополнение
Скорость перемещения	Макс. 4 м/с	
Требуемая сила вытягивания	Мин. 25 Н	
Длина окружности барабана	200 мм	
Исполнение тросика	Сталь, $\varnothing 1$ мм Paraleine $\varnothing 1,05$ мм	Не электропроводный, сигнального цвета
Вид защиты	Определяется типом установленного датчика	
Диапазон рабочих температур	$-20...+80$ °C	
Цвет	Оранжевый, RAL 2004	
Вес	SGL400: около 9 кг	
Материал места вывода тросика	Пластмасса	
Материал корпуса/колпака пружинного узла	Алюминий	

Тросиковый датчик SGL

Алюминиевый корпус, длина измерения 40 м

Электрические характеристики

Подходящие для SGL энкодеры Вы найдете в каталоге RotoLine. В соответствии с выходными сигналами возможно использование:



- Для аналоговых сигналов (потенциометр, ток или напряжение): GP03/1 GP43 (с дополнительными переключающими выходами)
- Для инкрементальных выходов: IV58M
- Для абсолютных выходов: WV58M

См. технические характеристики этих приборов.

Указания по монтажу

При закреплении тросика необходимо обратить внимание на то, чтобы он вытягивался перпендикулярно из выходного отверстия датчика. **Рекомендация:** начальное положение выбирать только после вытягивания тросика примерно на 5 мм. Таким путем исключается, что тросиковый привод при обратном ходе не дойдет до упора.

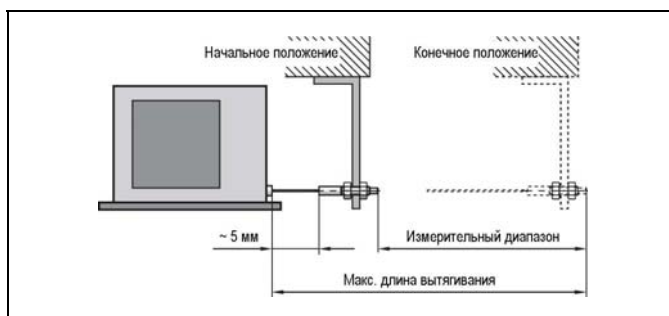

Изображение условное

Заказ

- Таблица заказа

Параметр	Данные для заказа	Варианты	Дополнение
Измерительный диапазон [мм]	SGL135	Изм. диапазон макс. 13500 мм	Изм. диапазон макс. 15000 мм - опция
	SGL270	Изм. диапазон макс. 27000 мм	
	SGL400	Изм. диапазон макс. 40000 мм	
Исполнение тросика	S	Нержавеющая сталь	
	P	Paralaine	
Вывод тросика	A	Горизонтальный	
	B	Вертикальный	
Тип датчика	SFP	Возможны различные датчики	
	OG	Без датчика	

- Ключ заказа



Комплект поставки: SGL, информация для пользователя

Принадлежности:

Обводной ролик
Измерительные дисплеи MA50 или MA10/4

стр. 35
каталог DisplayLine

Дополнительная информация:

Общая информация и области применения

стр. 4